

MA7D 电动机技术数据

一、 MA7D 技术参数

项	分 类 特 征	技 术 参 数		
1	电动机参数	额定功率	0.75 kW	1.1 kW
		额定电压	220V/380V 三相	220V/380V 三相
		额定电流	3.48A/2.01 A	4.76A/2.75A
		额定频率	50 Hz	50 Hz
		额定转速	1400 r/min	1400 r/min
2	传动轴上输出转矩	18 N.m	26 N.m	
3	每级分接变换传动轴转数	33		
4	每级分接变换手摇柄操作转数	33		
5	每级分接变换时间	约 5.5s		
6	与分接开关配合的最大分接位置数	35		
7	控制及加热回路电源	AC 220V		
8	控制回路的输入功率	起动时 120 VA		
		运转中 26VA		
9	加热回路功率	50W		
10	带电回路对地绝缘工频试验(不含电	2kV.1min		
11	机械寿命	80 万次以上		
12	质量	约 98 kg		
13	安装轴线与垂直面倾斜度	不超过 5 °		

二、MA7D 外形及安装尺寸

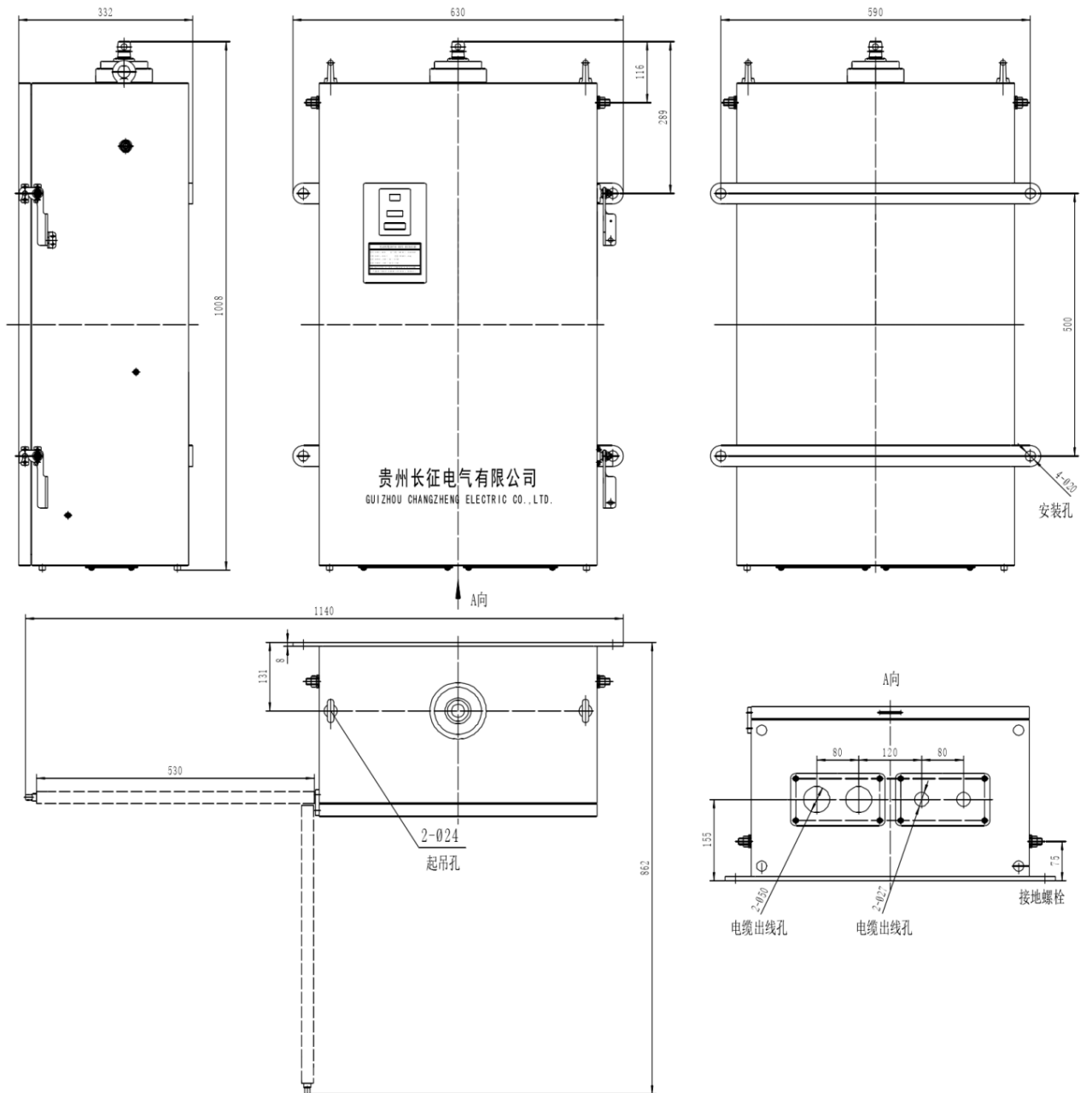

三、MA7D 电路图

